

Schéma Filière A1: production HVP pour des moteurs fixe

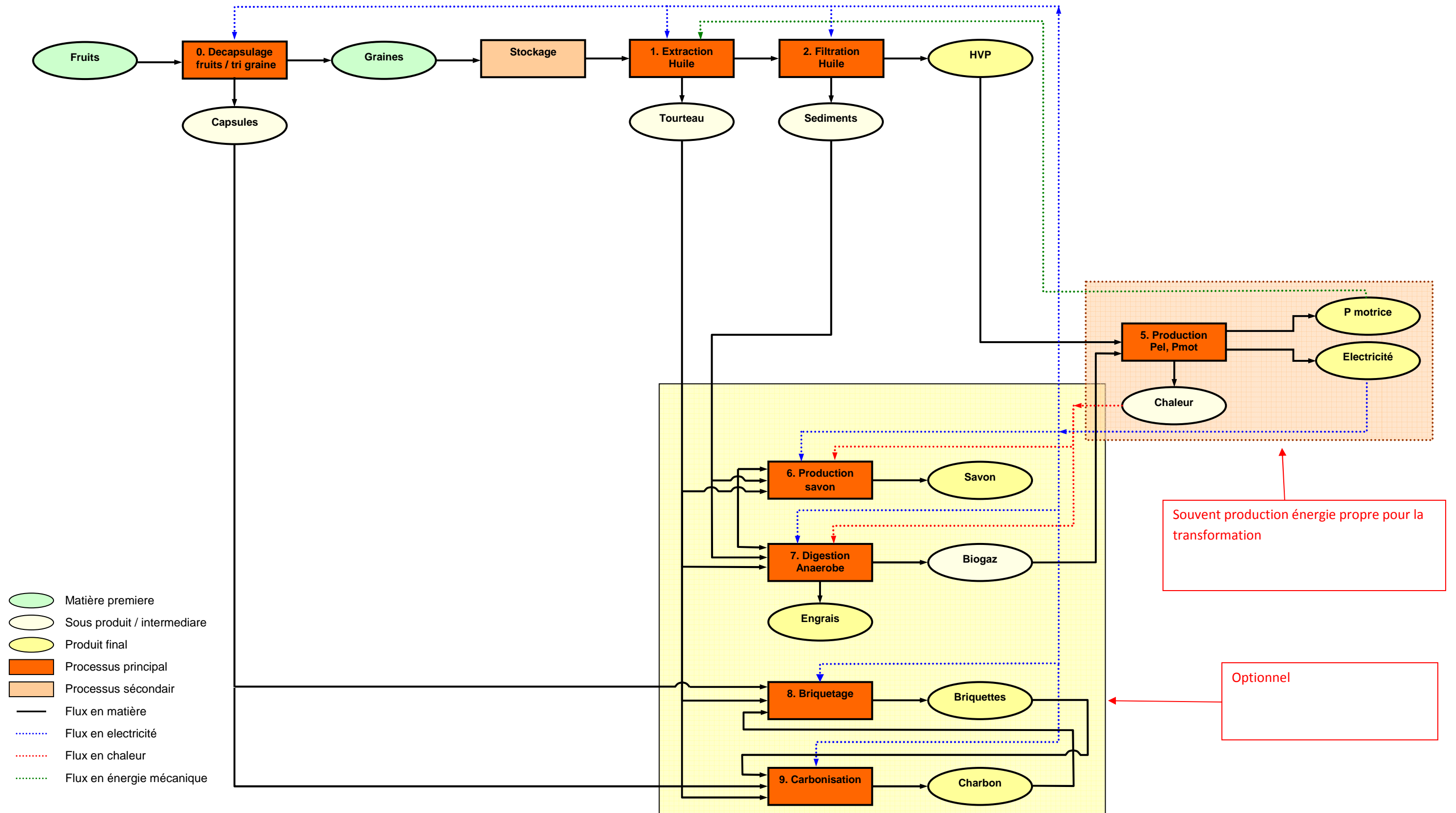

**1. Procédés de base :**

- Extraction d'huile (pressage froide)
- Purification : décantation, filtrage (non-) pressurisé, désacidification / dégomme / séchage (dépend de la qualité de l'huile)

**2. Variations :**

- Production de d'électricité ou de pouvoir motrice au base de HVP (et biogaz) pour le pressage (moteur diesel)
- Production de biogaz avec les résidus de filtrage / tourteau

**3. Autres variations:**

- Décapsulage / triage centralisé
- Production de savon avec les résidus de filtration
- Production de briquettes / charbon avec le tourteau